

生産性が大幅に向上する

新製品

テック・ヤスタの締付治具

PAT.P

オートフレックス・クランプ Type β

Auto & Manual Flex Clamp

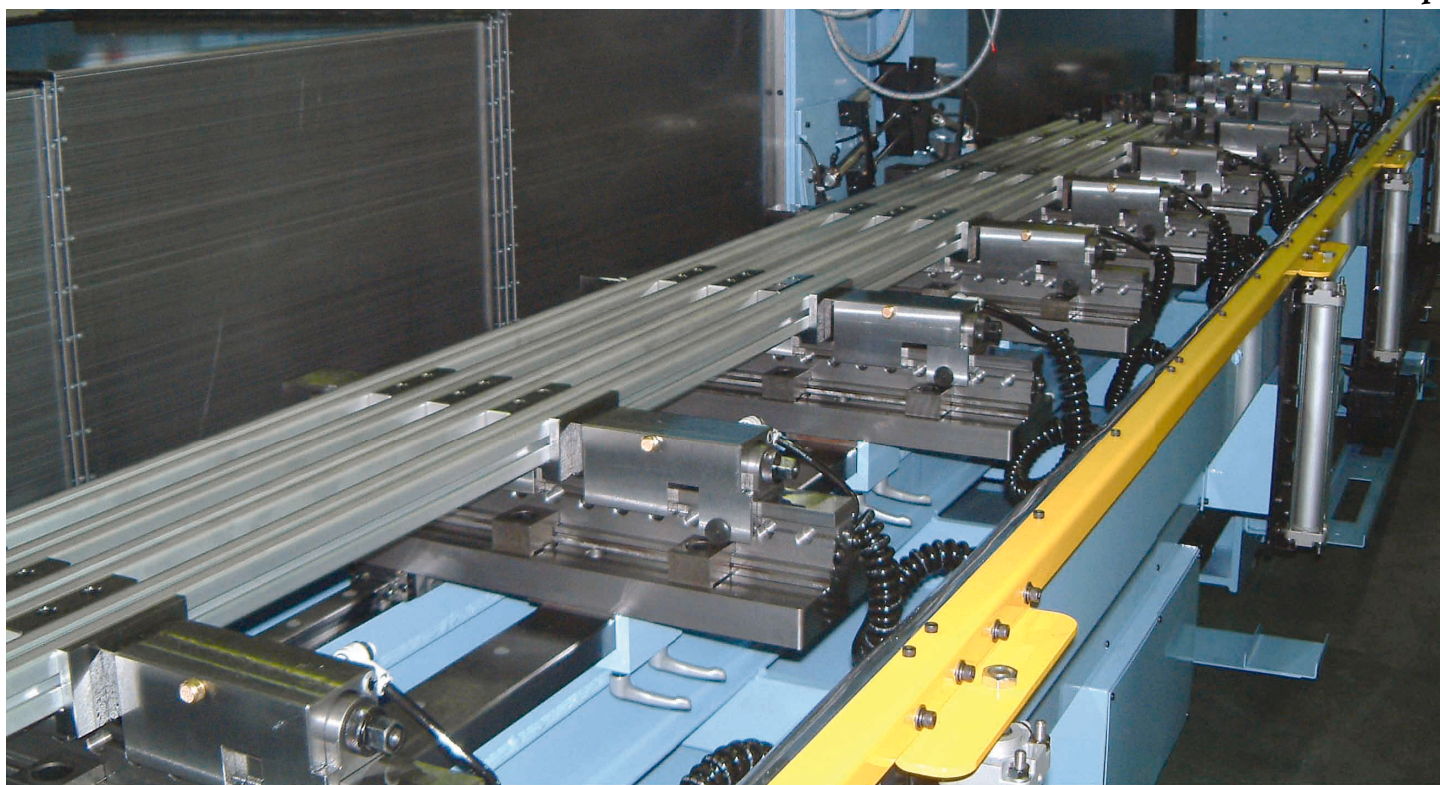

最先端を行く量産加工用インライン自動締付治具の登場!
手締めと空油圧での締付の両方が可能なハイブリット構造。
(手締めで仮締め→自動で全機強力締付)
さらに手締めだけでも今まで通りの強力締付ができます。
口金開き全域でクランプポジションが設定できます。

オートフレックス・クランプ Type β が新たな領域を切り拓く!!

「省力化」「省人化」「自動化」から「高精度」「品質向上」「省エネ」を実現

オートフレックス・クランプの仕様と寸法

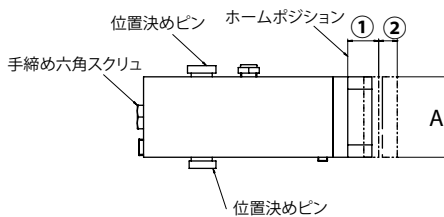
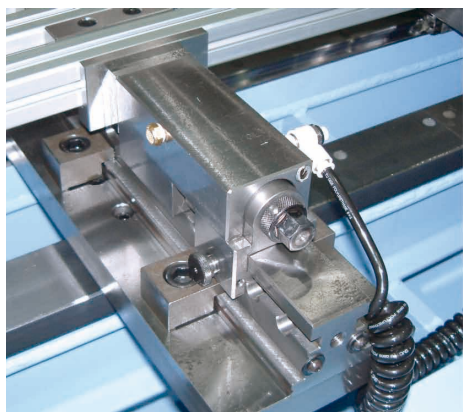

手締め仕様

ストローク	40mm
最大締力	2.2t (at 110N・m)
ハンドル締付トルク	110N・m

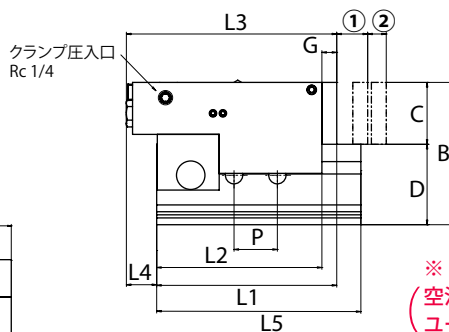

シリンダ仕様 (空油圧)

ストローク	25mm
ボア径	$\phi 45$
受圧面積	15.9cm ²
必要油量	397.5cm ³
最大締圧	2.4t (at 15MPa)
投入圧	15Mpa

※ クラмп圧入口まで
(空油圧ホース、切替バルブ、空油圧装置等は)
ユーザーにて手配下さい

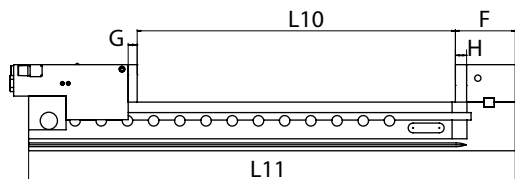

仕様

オーダ No.	型式	手締め寸法①	自動締め寸法②	A	B	C	D	L1	L2	L3	L4	G	L10	L11	P	F	L	H
31-3	65X β	40	25	65	115	50	65	145	133	170	37	12			35		160	
31-4	85X β	50	30	85	130	60	70	165	118	197	32	15			45		250	
c-11	65045X2 β	40	25	65	115	50	65	149	137	170	37	12	220	450	35	80		15
c-13	65065X2 β	40	25	65	115	50	65	149	137	170	37	12	420	650	35	80		15
c-15	65085X2 β	40	25	65	115	50	65	149	137	170	37	12	620	850	35	80		15
c-19	85100X2 β	50	30	85	130	60	70	158	143	197	32	15	740	1000	45	100		15
c-21	85120X2 β	50	30	85	130	60	70	158	143	197	32	15	940	1200	45	100		15
c-250	85150X2 β	50	30	85	130	60	70	158	143	197	32	15	1240	1500	45	100		15

全製品受注生産です。

※ 上記寸法は変更になる場合がありますのでご確認下さい。

●使用イメージ例

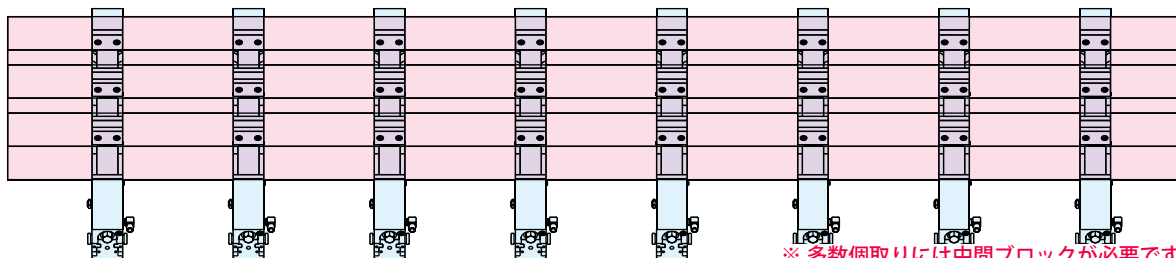
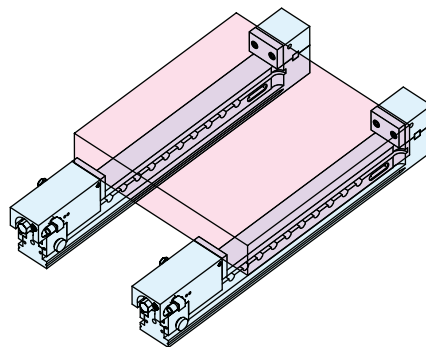
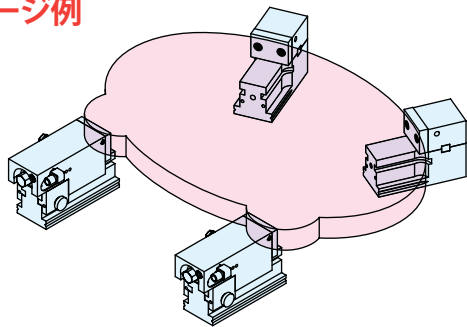

※ 多数個取りには中間ブロックが必要です。



安全に関するご注意!

- 取り扱いには取り扱い説明書に従ってください。
(使い方を誤ると事故やケガに至ることがあります)
- 本製品を改造しないでください。

- このカタログに掲載した仕様及び外観は、改善などのため予告なく変更することがありますのであらかじめご了承願います。
- 随時新しい使用例をご紹介します。皆さんのアイデアをご紹介しますのでお知らせください。お待ちしております。

株式会社 テック・ヤスタ

〒920-0022 石川県金沢市北安江4丁目16-7
TEL (076)265-8655 FAX (076)265-5842
http://www.f-yasuda.co.jp
E-mail art1440@f-yasuda.co.jp

お問合せ、ご用命は…